

OM-JÄTE- JA -PYYKKIKUILUT AWDS-ALIPAINEKULJETUSJÄRJESTELMÄT Kapacity Oy



KAPACITY oy
tekninen jätehuolto

OM-jäte- ja -pyykkikuilujen avulla voidaan siirtää jätteitä ja pyykkiä rakennuksen kerroksista keräilypisteeseen nopeasti ja siististi.

Jätteitä ja pyykkisäkkejä voidaan siirtää alipaineella vaakasuoraan esim. jäteasemille, puristimiin ja murskaimiin. Alipainesiirrolla ei ole pituusrajoituksia. Alipainesiirto voi olla myös pystysuora, alhaalta ylös tai ylhäältä alas.

OM-kuilut täyttävät sekä DIN-normien että VDI 2162 -normien vaatimukset.

KÄYTTÖKOhteET

Tyypillisiä käyttökohteita ovat sairaalat, hotellit, vanhain- ja hoitokodit, yliopistot, koulut, toimistotilat sekä asuinkerrostalot.

OM-kuilu voidaan asentaa sekä uudisrakennukseen että olemassa olevaan tilaan.

OMINAISUUDET

OM-kuilut ovat poikkileikkaukseltaan pyöreitä ja rakenteeltaan sellaisia, että siirrettävä materiaali ei jää kiinni kuiluun eikä kuilu tukkiudu. Saatavana useita eri kokoja (ks mitat).

Varusteet

- automaattinen sprinklerijärjestelmä
- mekaaninen tai automaattinen kuilun puhdistuslaitteisto
- hajunpoistolaitteisto
- desinfiointilaitteisto
- sähköinen keskuslukitus, informointi liikennevaloin
- saatavana myös ääni- ja paloeristettyinä, luokitustodistuksin

MATERIAALI JA MITAT

Kuilut

Materiaali kuumasinkittyä tai ruostumatonta terästä.

Mitat Ø mm: 320, 400, 450, 500, 550, 600, 700, 800 ja 900. Pyykkikuiluissa suositeltava halkaisija on 600 mm.

Luukut

Tyyppi 1:

Materiaali: Joko galvanoitua tai ruostumatonta terästä.

Mitat riippuvat kuilun halkaisijasta.

Soveltuu irtopyykille, jätteille, roskille ja jättepaperille. Ovi on alasaranoitu.

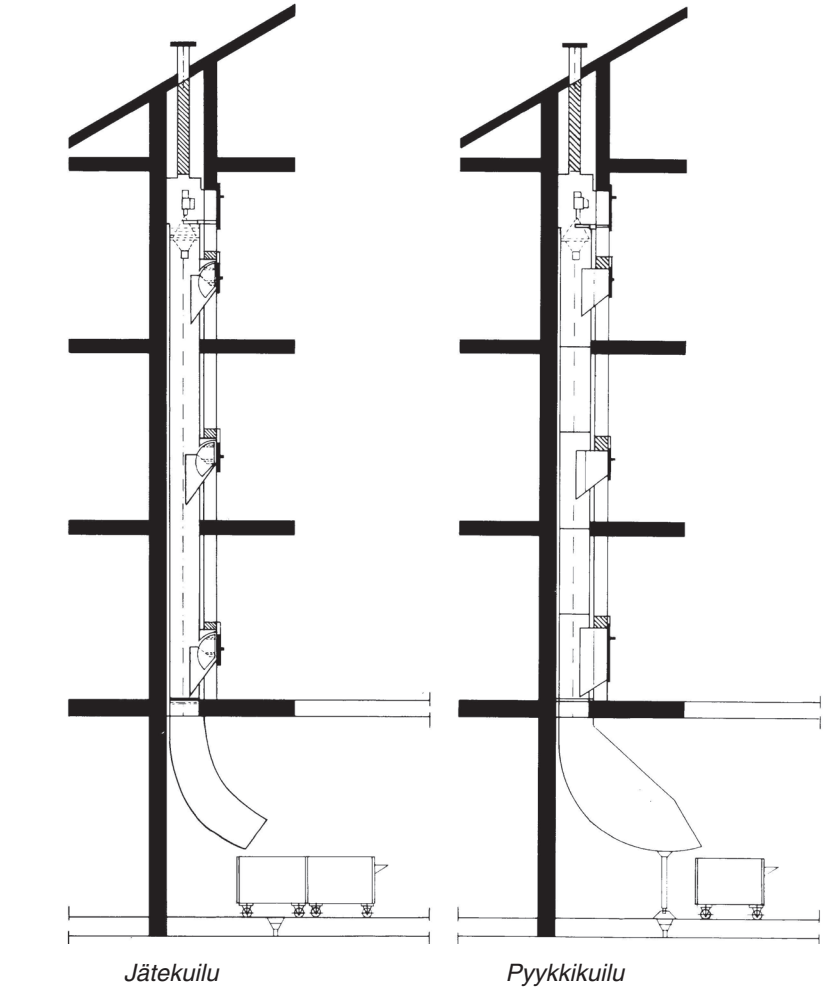

Jätekuilu

Pyykkikuilu



Tyyppi 1



Tyyppi 2



Tyyppi 3

Tyyppi 2:

Materiaali: Galvanoitua terästä.

Mitat riippuvat kuilun halkaisijasta.

Soveltuu irtopyykille, jätteille, roskille ja jättepaperille. Ovi on sivusaranoitu.

Tyyppi 3:

Materiaali: Ruostumatonta terästä.

Mitat riippuvat kuilun halkaisijasta.

Soveltuu kaikille käyttötarpeille, myös pyykkisäkkien tyhjentämiseen. Ovi on alasaranoitu.

RAKENNE

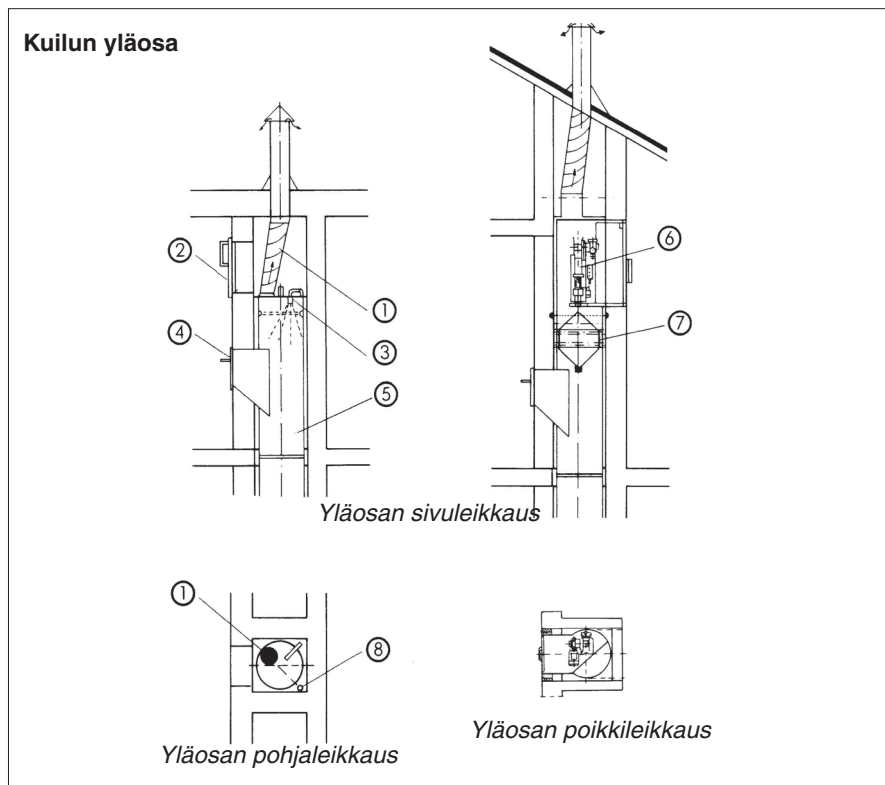

Piirrosten selitykset

1. Poistoilmaputki
2. Huoltoluukku
3. Suutin pesuvedelle
4. Luukku
5. Kuiluputki
6. Puhdistuslaitteen nostolaite
7. Puhdistusharja
8. Vesiputkisto 1/2" (sulkuhana alatasolle)
9. Kuiluputken liitospaikka
10. Kuiluputken moduuli n. 1500 mm
11. Kuiluputken kerroskannake

ASENNUS

Yksittäiset kuiluputket liitetään toisiinsa lähes saumattomasti, minkä ansiosta kuiluun ei synny likaa kerääviä liitoskohtia. Oikein asennettu kuilu on rakennuksen kiinteä osa. Valmiiden elementtien ansiosta OM-kuilun asennusaika on nopea.

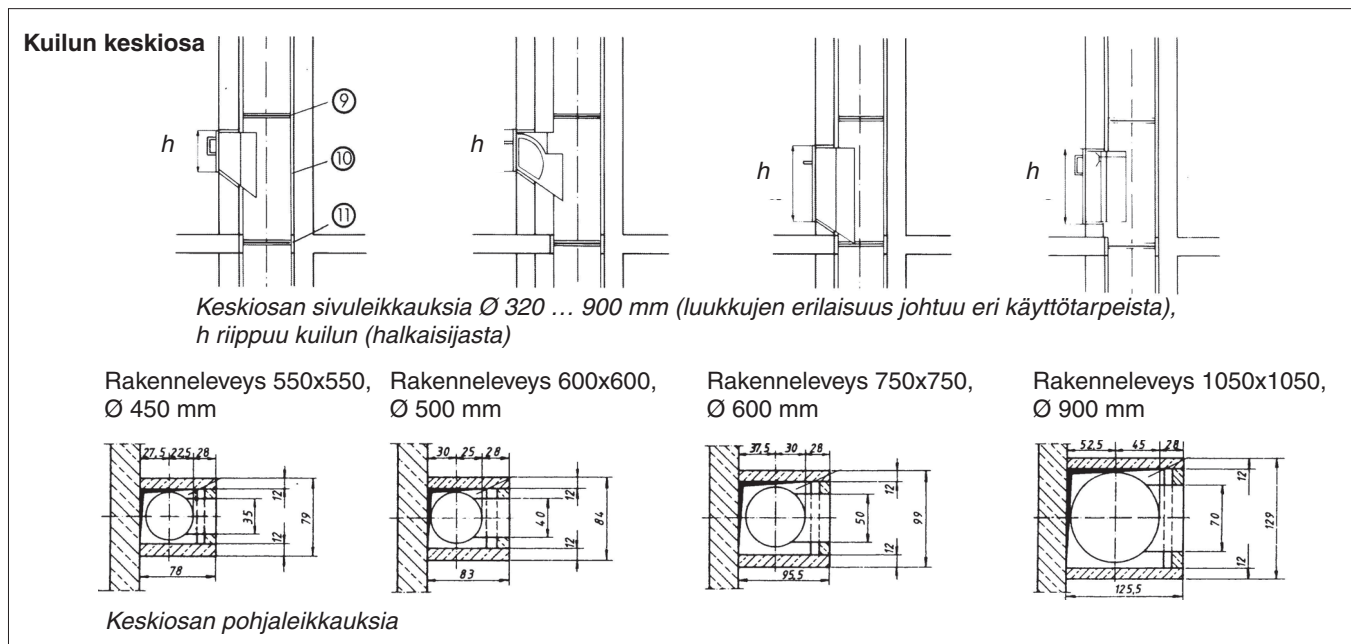

MUUT TUOTTEET

Tietoa Kapasity Oy:n muista tuotteista, Tunnel-jätepuristimista, Dixi-paalaimista, Biozone-hajunpoistolaitteista ja Strautmänn-brikettipuristimista RT-kortista X51-37xxx, paperisilppurijärjestelmästä Kapasity Oy:stä.

AWDS-ALIPAINEKULJETUS-JÄRJESTELMÄT

- Kuiva: pyykki- ja jätessäkkijakeille, esim. sairaalat, hotellit, vanhainkodit, koulut
- Märkä: elintarviketeollisuus ja suurkeittiöt, esim. teurastamot, kalanjalostus, liha- ja einesteollisuus, ravintolat

AWDS voidaan asentaa sekä uudisrakennukseen että olemassaolevaan tilaan.

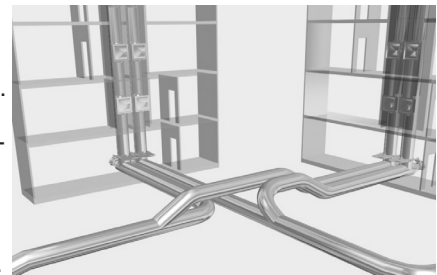

MAAHANTUONTI, NEUVONTA, MYYNTI, VUOKRAUS JA HUOLTO

Kapasity Oy
Vanha Yhdistie 5
04430 JÄRVENPÄÄ
Puhelin (09) 2798 110
Faksi (09) 2798 1121
kupasity@kolumbus.fi
www.kapasity.fi



KAPASITY oy
tekninen jätehuolto